



MeacoDry

Arete[®] One^{6L}

Desumidificador e Purificador

Manual de Instruções

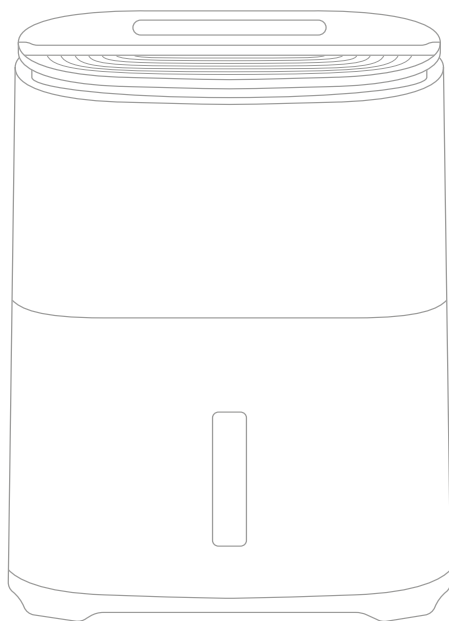

Obrigado por escolher Meaco

Obrigado por escolher Meaco, agradecemos-lhe imenso. Construimos a gama Arete® One de desumidificadores e purificadores de ar combinados após anos de pesquisa e feedback dos clientes para entregar uma experiência superior bastando clicar num botão. Levámos o nosso tempo a desenvolver um desumidificador que se integra na sua casa sem comprometer o seu desempenho. Em breve até se perguntará como conseguiu viver sem ele.

Este manual contém informações importantes sobre o uso e cuidados a ter com o seu desumidificador. Por favor leve o seu tempo a ler este manual para tirar o máximo de vantagem dos muitos benefícios e características do seu desumidificador.

Conteúdos

Informação de Segurança	1
Registar a sua garantia da Meaco	4
O que está incluído	5
Identificação do produto	6
Primeiros passos	7
Funcionamento	9
Depósito de água	12
Drenagem contínua	13
Manutenção	15
Armazenamento	17
Resolução de problemas	17
Apoio ao cliente da Meaco	20
Especificações	20
Condições & Termos de garantia	21

Informação de segurança

Instruções importantes de segurança



Mantenha afastado das crianças: Não deixe as crianças brincar com ou perto desta unidade porque poderá provocar lesões. Certifique-se de que o desumidificador não é acessível a crianças quando não estiver a ser utilizado. Este desumidificador não foi concebido para ser utilizado por pessoas (incluindo crianças) com capacidades físicas, sensoriais ou mentais reduzidas, ou com falta de experiência ou conhecimento, a não ser que tenham a supervisão ou tenham instruções relativas à utilização do desumidificador por uma pessoa responsável pela sua segurança.

Mantenha a unidade ligada à terra: Utilize sempre o desumidificador com uma ficha com ligação à terra e uma tomada elétrica com ligação à terra. Uma ficha com ligação à terra é uma medida de segurança que ajuda a reduzir o risco de choque elétrico ou incêndio.

Proteja o cabo de alimentação contra danos: Nunca utilize um desumidificador com um cabo de alimentação danificado, porque isso pode causar riscos elétricos ou de incêndio. Se o cabo de alimentação estiver danificado, deverá ser substituído por um cabo do mesmo tipo e com a mesma classificação de amperagem.

Cabos de extensão: Os cabos de extensão devem ter ligação à terra e serem capazes de fornecer a voltagem adequada para o desumidificador.

Manuseie com cuidado: Não deixe cair, atire ou bata com o desumidificador. O manuseio inadequado pode danificar os componentes ou a fiação e criar uma situação perigosa.

Utilize-o numa superfície estável: Utilize sempre o desumidificador numa superfície estável e nivelada, por exemplo no chão ou um balcão forte, para que o desumidificador não possa cair e causar acidentes.

Mantenha os componentes elétricos secos: Nunca permita que exista água dentro dos componentes elétricos do desumidificador. Se estas áreas ficarem molhadas por qualquer razão, seque-as bem antes de utilizar o desumidificador. Se tiver dúvidas, não utilize o desumidificador e consulte um electricista qualificado ou um técnico aprovado pela Meaco.

Apenas para uso doméstico: Este desumidificador foi concebido apenas para uso doméstico e não deve ser utilizado em ambientes comerciais.

O operador deve tornar as instruções de funcionamento disponíveis para o utilizador e certificar-se de que o utilizador perceba o manual.



O Desumidificador e Purificador de Ar MeacoDry Arete® One utiliza o novo gás refrigerante R290 para estar de acordo com as Diretivas Ambientais Europeias. O R290 é mais ecológico e faz parte das tentativas de reduzir o aquecimento global por ter um baixo efeito de estufa (GWP).

Quando utilizar o Desumidificador e Purificador de Ar MeacoDry Arete® One deve ter em consideração o seguinte:

- O desumidificador utiliza cerca de 25 gramas do refrigerante R29, que é inflamável. Portanto, faz parte de um sistema selado e só deve ser reparado por um técnico treinado da Meaco.
- Não utilize ou armazene este desumidificador numa sala com menos de 4m² para prevenir riscos de incêndio ou explosão se existir uma fuga do refrigerante e o gás entrar em contacto com uma fonte de ignição.
- Não utilize numa sala com qualquer tipo de fonte de ignição contínua, por exemplo com chamas, fogões a gás ou placas de fogão, cigarros ou qualquer outra fonte de ignição.
- Se o desumidificador estiver instalado, em funcionamento ou armazenado numa área não ventilada, então a sala deve ser concebida para prevenir a acumulação de fugas do gás refrigerante que podem resultar num risco de incêndio ou explosão devido à ignição do refrigerante causada por aquecedores elétricos, fogões, ou outras fontes de ignição.
- O gás refrigerante R290 é inodoro.
- Não perfure nem durante o tempo útil dos desumidificadores nem depois. No final do tempo útil de vida descarte de acordo com os regulamentos locais de reciclagem.
- Se houver qualquer dano ao desumidificador não o utilize e contacte a Meaco ou o seu vendedor.
- Tal como todos os desumidificadores, mantenha-o sempre na vertical e deixe o desumidificador na vertical durante seis horas antes de o utilizar pela primeira vez.



Qualquer falha destas instruções pode resultar em incêndio, danos materiais, lesão grave ou potencialmente morte.

Indivíduos que operem ou trabalhem no circuito refrigerador devem ter a certificação devida emitida por uma organização nacional credenciada que certifica a competência no manuseamento de refrigerantes inflamáveis de acordo com uma avaliação específica reconhecida por associações nacionais da indústria e em conformidade com as diretrizes mais recentes sobre o R290.

Reparações só devem ser feitas por técnicos aprovados pela Meaco utilizando peças originais da Meaco para prevenir danos ao desumidificador e potenciais danos ao técnico.

Instruções sobre os REEE



Descarte correto deste produto (Resíduos de Equipamentos Elétricos & Eletrónicos)

Esta sinalização indica que este produto ou acessórios não devem ser descartados com outros resíduos domésticos no fim do seu tempo útil de vida. Para prevenir possíveis danos ao ambiente ou à saúde humana devido ao descarte descontrolado de materiais, por favor separe estes itens de outros tipos de resíduos e recicle-os responsabilmente. Os utilizadores devem contactar o vendedor onde compraram o produto, ou o seu governo local, para detalhes sobre onde ou como podem levar estes itens para uma reciclagem ambientalmente segura.

Declaração de conformidade

Por este meio, a Meaco declara que este equipamento está em conformidade com a Diretiva 2014/53/UE e com os requisitos legais relevantes. O texto completo da declaração de conformidade da UE e da declaração de conformidade do RU está disponível no seguinte endereço da internet: www.meaco.com/pages/compliance-data.

Registrar a sua garantia da Meaco

O seu desumidificador da Meaco vem com 5 anos grátis de garantia, simplesmente registe os seus dados online e estará coberto para peças e mão de obra por 5 anos a partir da data da compra, sujeito a termos e condições da garantia.

Onde encontrar o número de série do desumidificador

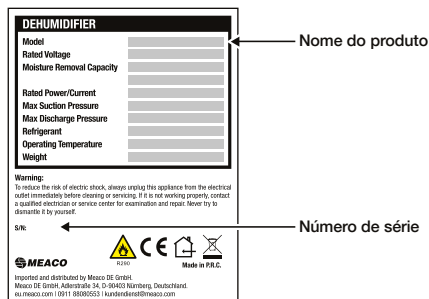

O número de série pode ser encontrado na etiqueta de classificação na parte de trás do seu desumidificador. Lembre-se de manter uma cópia do seu recibo de compra, precisará mostrar isto à equipa de Apoio ao Cliente se precisar de reivindicar a garantia.

Formas e registar a sua garantia da Meaco



Registrar online

Visite o nosso website para se registar para a nossa garantia online de 5 anos grátis:
<https://eu.meaco.com/pages/registrieren-garantie>

Registrar por telefone

Ligue para a nossa equipa de Apoio ao Cliente para se registar para a nossa garantia online de 5 anos grátis por telefone: 0911 88080553. Horário de funcionamento: Segunda à Sexta das 9h às 17h30.

O que está incluído

Retire cuidadosamente o desumidificador da caixa. Mantenha todos os materiais de embalagem fora do alcance das crianças. Recomendamos a utilização de caixas planas e que mantenha a caixa caso precise dela no futuro.

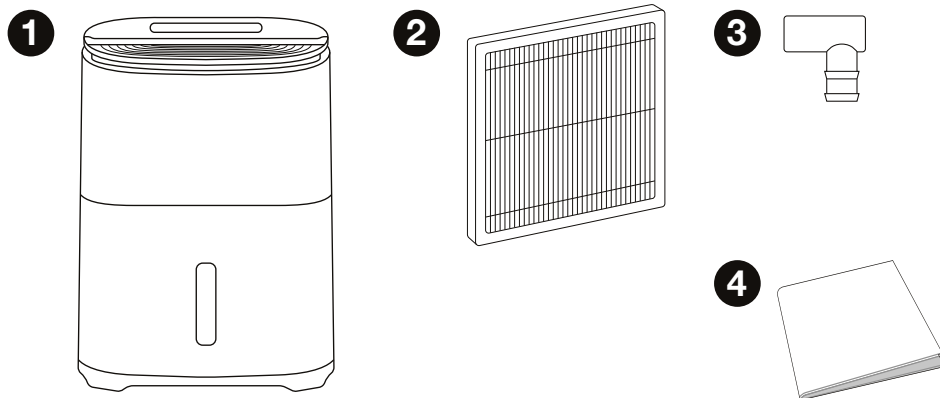

1. Desumidificador e Purificador de Ar MeacoDry Arete® One
2. Filtro H13 HEPA Gratuito
3. Adaptador para mangueira
4. Manual de instruções

Identificação do produto

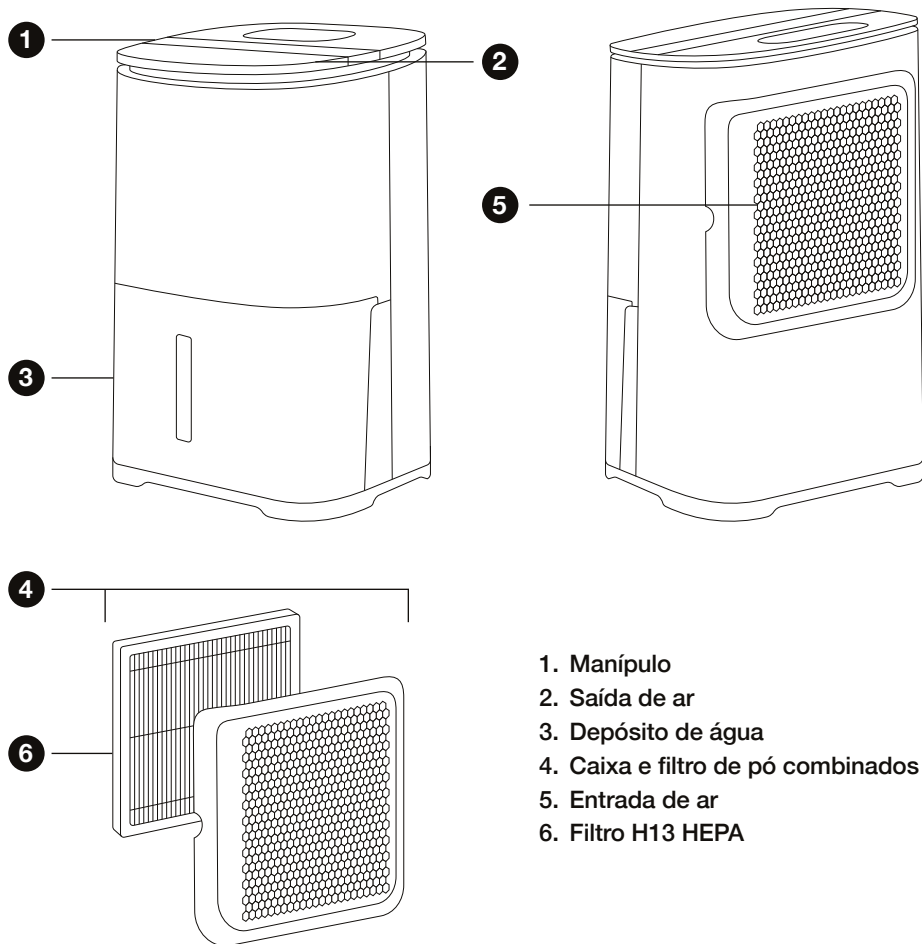

Importante! Remova o saco à volta do filtro H13 HEPA antes de utilizar.

Para levantar o manípulo utilize as duas mãos: uma no lado esquerdo e outra no lado direito, depois levante.

O adaptador para mangueira (encontrado dentro da tampa do depósito de água) pode ser ligado a uma mangueira de jardim padrão para drenagem contínua.

Primeiros Passos

Quando receber e for utilizar o seu desumidificador pela primeira vez, é importante que siga os seguintes passos cuidadosamente:

1. Verifique o seu desumidificador e a sua caixa e embalagem para quaisquer danos causados pelo transporte. Em caso de danos, informe imediatamente o remetente.
 2. Deixe o seu desumidificador na vertical por seis horas antes de o ligar. Isto permitirá que qualquer parte do gás refrigerante que tiver sido movida durante o transporte assente.
 3. Escolha onde quer instalar o seu desumidificador. Este desumidificador foi cuidadosamente concebido para que possa pôr o mais próximo da parede que quiser.
 4. Retirar o saco de plástico do filtro HEPA e inseri-lo na parte de trás do desumidificador. Isto permitirá a purificação do ar assim como a desumidificação. Para mais instruções, veja a página 16.
 5. Ligue o desumidificador à corrente elétrica e ligue-o carregando no Botão de Ligar. Quando o desumidificador for ligado pela primeira vez um número aparecerá no ecrã. Deixe o desumidificador fazer uma leitura precisa do nível de humidade no ambiente em que está situado nos primeiros 10 minutos.
 6. Utilize a página 9 para determinar a definição correta para a utilização do seu desumidificador.
-

Desumidificar a sua casa

O seu desumidificador pode ser usado para manter um nível de humidade ideal por toda a sua casa ou apartamento. A humidade do ar de toda a casa/apartamento migrará em direção ao desumidificador, reduzindo o nível de humidade. Ao fazê-lo recomendamos o seguinte:

- Coloque o seu desumidificador numa área central (ex. um corredor).
- Mantenha o seu desumidificador a funcionar 24/7.
- Mantenha todas as portas interiores abertas.
- Mantenha as portas e janelas exteriores fechadas.
- Utilize o modo de humidade inteligente para o desumidificador atingir um alvo de 55%rh.
- Insira o filtro HEPA para permitir a purificação do ar.

Utilizar o seu desumidificador para secar a sua roupa

Os desumidificadores são muito eficientes a secar a roupa rapidamente e de forma barata.

Quando o fizer, recomendamos o seguinte:

- Coloque o seu desumidificador numa sala com a sua roupa.
 - Coloque o seu desumidificador próximo à sua roupa mas não demasiado próximo ao ponto da água poder pingar para o desumidificador.
 - Mantenha todas as portas e janelas fechadas.
 - Utilize o modo de Lavandaria Inteligente para definir o seu desumidificador de modo a trabalhar continuamente por 6 horas.
 - Utilize um circulador de ar para fazer circular o ar seco e reduzir o tempo de secagem.
-

Leituras no ecrã

Quando o desumidificador estiver ligado o ecrã mostrará leituras do nível atual de humidade no espaço em que o desumidificador estiver a ser utilizado. Carregue uma vez no botão do modo de humidade inteligente para ver o nível de humidade alvo – o ecrã mudará durante 5 segundos e depois voltar para o nível atual de humidade.

Funcionamento

Quando o desumidificador for ligado pela primeira vez à corrente elétrica irá apitar uma vez, nenhuma luz aparecerá no painel de controlo.

- Todos os botões do painel de controlo requerem apenas um toque curto: carregue nos botões de forma firme e rápida.

Painel de controlo

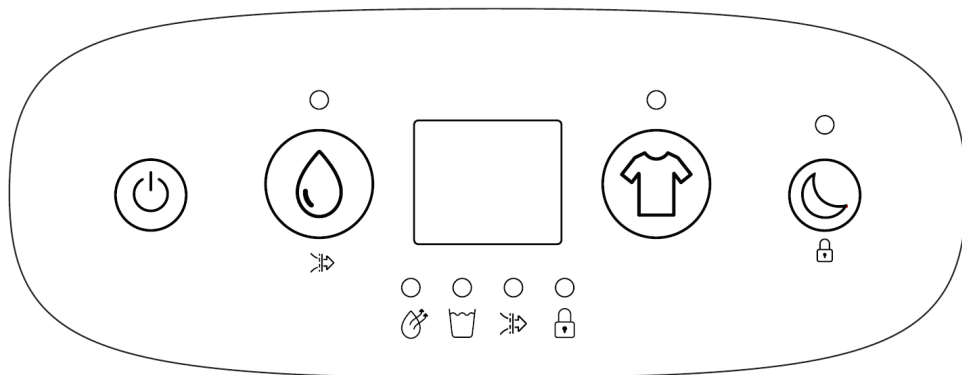

 **LIGAR/DESLIGAR:** Carregue no botão de ligar uma vez para ligar o desumidificador. O ecrã se acenderá e o desumidificador iniciará. Para desligar o desumidificador carregue no mesmo botão novamente.

 **Modo de humidade inteligente:** Carregue no botão do modo de humidade inteligente uma vez para entrar no modo de humidade inteligente. Neste modo o desumidificador vai para a humidade alvo padrão de 55%.

 **Sensor de humidade variável:** Para definir o seu desumidificador de modo a atingir uma humidade alvo diferente de 55% continue a carregar no botão do modo de humidade inteligente e percorra por entre as opções na seguinte ordem: 40, 45, 50, 55, 60, 65, 70, CO. Assim que chegar ao seu alvo desejado, o alvo aparecerá no ecrã por 5 segundos e depois mudará para o nível de humidade atual. CO significa Contínuo - com este alvo o desumidificador continuará a funcionar e nunca se desligará, independentemente do nível de humidade.

Assim que o nível de humidade for atingido (+/- 3%) o desumidificador irá parar. A cada 30 minutos a ventoinha funcionará e verificará o nível de humidade, o indicador da desumidificação desligar-se-á. Se o nível de humidade aumentar mais de 3% acima do alvo, o compressor ligar-se-á e o desumidificador reiniciará – o indicador da desumidificação se manterá ligado. Se o nível atual de humidade estiver dentro dos 15% do nível de humidade alvo, o desumidificador irá para a velocidade padrão lenta da ventoinha. Se o nível de humidade for de 15% ou superior o nível de humidade alvo do desumidificador irá para a velocidade padrão alta da ventoinha.



Modo de purificação do ar: Mantenha pressionado o botão de humidade inteligente durante 2 segundos para entrar no modo de purificação do ar – aparecerá ‘AP’ no ecrã e o indicador de purificação do ar ficará aceso. No modo de purificação do ar o desumidificador não irá desumidificar, irá simplesmente purificar o ar. Este modo é útil durante os meses de verão quando a desumidificação geralmente não é necessária. Para sair do modo de purificação do ar, mantenha o botão de humidade pressionado por 2 segundos – isto o levará novamente para o modo de humidade inteligente.

Importante! Se o filtro HEPA estiver instalado, o desumidificador estará sempre a purificar o ar – não precisa de estar especificamente no modo de purificação do ar.



Modo de lavandaria inteligente: Carregue uma vez no botão do modo de lavandaria inteligente para entrar no modo de lavandaria inteligente. Neste modo o desumidificador irá para a humidade alvo padrão de 35%rh e velocidade alta da ventoinha. O ecrã mudará para ‘35’ durante 5 segundos e depois de volta para o nível de humidade relativa atual. O desumidificador funcionará no modo de lavandaria inteligente por 6 horas, após 6 horas o desumidificador se desligará. Carregue uma vez no botão do modo de lavandaria inteligente e o ecrã mostrará as letras ‘SL’. Carregue duas vezes no botão do modo de lavandaria inteligente para ver quanto tempo falta no temporizador. ‘06’ significa 6 horas, ‘05’ significa 5 horas e por aí fora. Para parar o modo de lavandaria inteligente carregue no botão de humidade inteligente ou deligue e volte a ligar o desumidificador.

Se o desumidificador atingir um nível de humidade de 32%rh antes das 6 horas acabarem, o compressor se desligar-se-á para impedir que o ar fique demasiado seco, mas a ventoinha continuará a funcionar. O indicador de desumidificação desligar-se-á. Se a humidade relativa aumentar até 38%rh o compressor voltará a ligar. Fará isto até atingir as 6 horas do temporizador.



Modo noturno: Carregue uma vez no botão do modo noturno / bloqueio infantil para entrar no modo noturno. A velocidade da ventoinha reduzirá para baixa (apenas se estiver atualmente alta); os botões não irão apitar quando carregar neles e todas as luzes no ecrã se desligarão (o indicador do modo noturno desligar-se-á 3 segundos depois do resto do ecrã). Carregue uma vez no botão do modo noturno / bloqueio infantil para ver o nível atual de humidade. Carregue duas vezes no botão do modo noturno / bloqueio infantil para sair do modo noturno.



Bloqueio infantil: Mantenha o botão do modo noturno / bloqueio infantil pressionado por 2 segundos para bloquear o painel de controlo do desumidificador – assim que estiver bloqueado não conseguirá mudar qualquer definição ou desligar o desumidificador. O desumidificador apita uma vez, e o indicador do bloqueio infantil ficará ligado. Para remover o bloqueio infantil, mantenha pressionado o botão do modo noturno / bloqueio infantil durante 2 segundos.



Indicador de desumidificação: O indicador de desumidificação se ligará quando o compressor estiver a funcionar, e o desumidificador estiver a desumidificar. O indicador desligar-se-á quando o desumidificador estiver a verificar o nível de humidade.



Indicador do depósito da água cheio: Assim que o depósito da água estiver cheio, o desumidificador continuará a funcionar no modo só de ventoinha por 3 minutos para soprar qualquer excesso de água das bobinas e garantir que quando tirar o depósito de água não há nenhuma água restante que possa pingar do bocal. O indicador do depósito da água cheio se acenderá e apita cinco vezes. O desumidificador irá parar de funcionar até o depósito de água ser esvaziado e inserido novamente. Assim que o depósito de água for esvaziado e inserido novamente, o desumidificador continuará a funcionar no modo anterior.



Indicador da purificação do ar: O indicador da purificação do ar ligará quando o desumidificador estiver apenas no modo de purificação do ar (AP).



Indicador do bloqueio infantil: O indicador do bloqueio infantil acenderá e se manterá ligado quando o bloqueio infantil for ativado.

Depósito de água

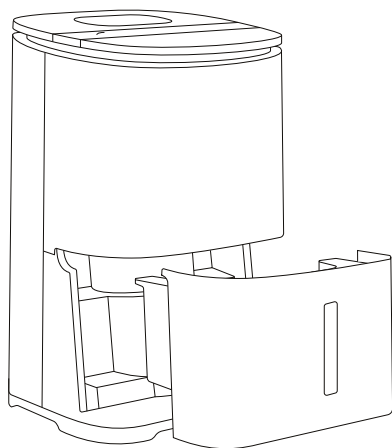

O desumidificador pode ser utilizado para coletar água de uma ou duas formas: através do depósito de água ou por drenagem contínua. Para mais informações sobre como utilizar a drenagem contínua, veja a página 14.

Quando o depósito de água estiver cheio e precisar ser esvaziado, o desumidificador se desligará, apitará cinco vezes e o indicador do depósito de água cheio ficará aceso. Para esvaziar o depósito de água, simplesmente puxe o depósito de água para fora do desumidificador e esvazie-o. O manípulo pode ser utilizado para ser mais fácil transportar o depósito de água. Utilize os orifícios de vazamento do canto direito ou do canto esquerdo do depósito de água para esvaziá-lo (não é necessário remover a tampa do depósito).

A água coletada pode ser utilizada apenas para regar plantas não comestíveis – não é potável.

Flutuador do depósito de água

Dentro do depósito de água está localizado um flutuador. É essencial que o flutuador NÃO seja removido do depósito de água. O flutuador mede o nível da água no depósito de água e aciona o sensor para desligar o desumidificador quando o depósito da água estiver cheio. Se o flutuador for removido do depósito de água, o desumidificador não funcionará.

Drenagem contínua

A drenagem contínua pode ser utilizada para drenar a água do desumidificador sem ter de esvaziar o depósito da água. Isto é ideal para clientes que desejam deixar o seu desumidificador sem supervisão em garagens ou casas segundas residências.

O adaptador necessário em ângulo recto pode ser encontrado na tampa do depósito de água. Este adaptador foi concebido para encaixar numa mangueira de jardim padrão (ID: 12.5mm). Mangueira não incluída. Certifique-se de que a mangueira fique virada para baixo, sem torções, dobras ou bloqueios para permitir que a água seja drenada através da gravidade.

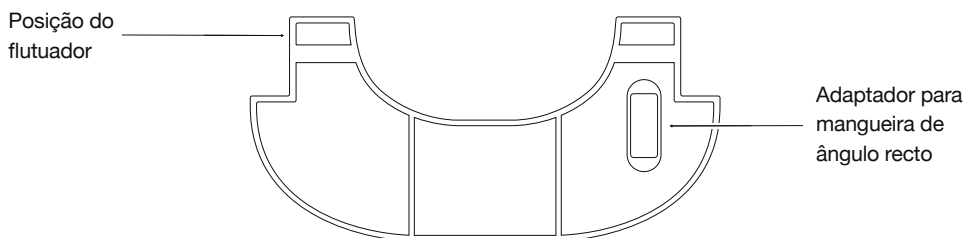

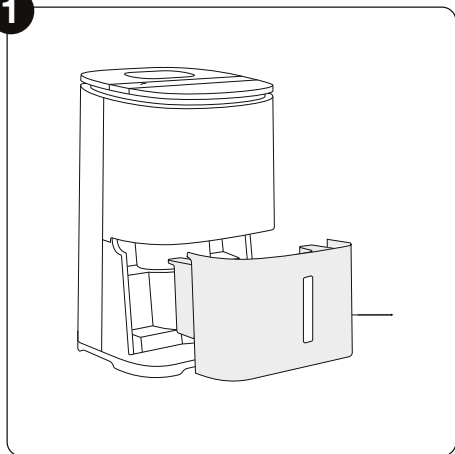
1

Remova o depósito da água.

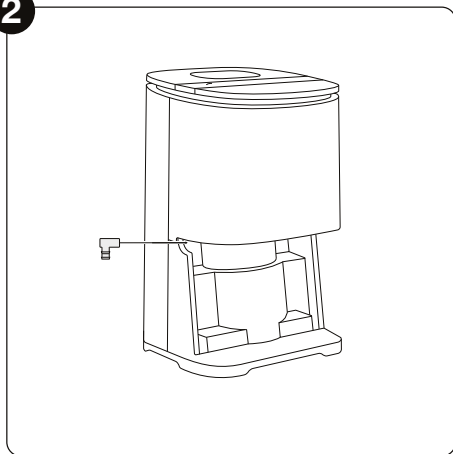
2

Remova o adaptador de ângulo recto da tampa do depósito da água e empurre-o para o bocal. O bocal é onde a água escorre para fora do desumidificador e está localizado no lado esquerdo.

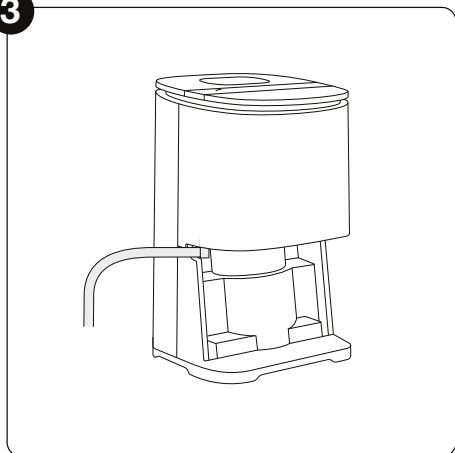
3

Encaixe a mangueira no bocal.

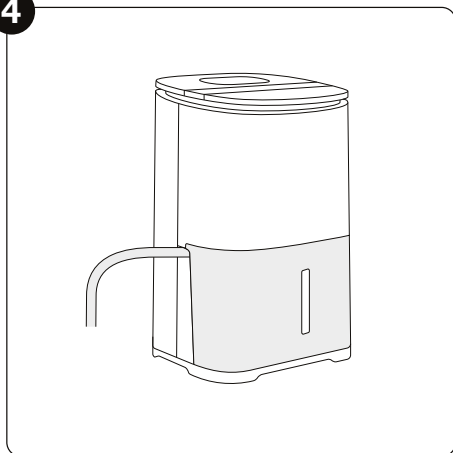
4

Insira o depósito de água de volta no desumidificador.

Manutenção

Para ter a certeza de que o seu desumidificador está sempre a funcionar da melhor forma, é importante limpá-lo regularmente.

- Desligue sempre o seu desumidificador da tomada antes de limpar.
- Evite que o desumidificador se molhe.

Limpar o exterior

Limpe o exterior com um tecido macio e seco. Se o desumidificador estiver extremamente sujo, utilize um produto de limpeza suave ou um pano ligeiramente húmido. Nunca borrife água no aparelho.

Limpar o filtro do pó

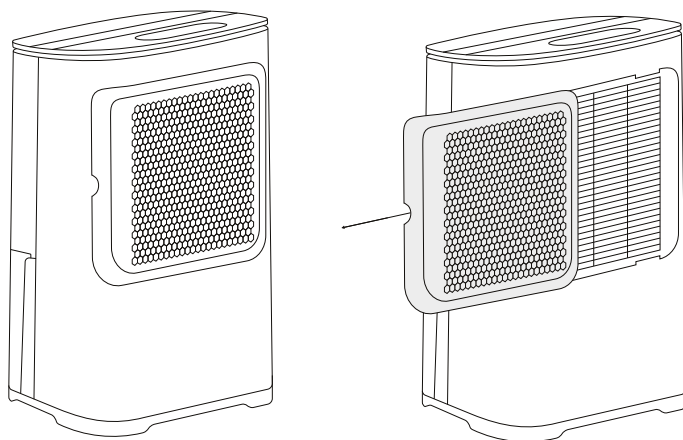

O filtro do pó tem um tempo de vida útil muito prolongado e portanto não precisa ser substituído (a não ser por motivos de desgaste). Quando usado regularmente, o filtro pode ficar entupido com partículas de pó e sujidade. O filtro deve ser limpo no mínimo de duas em duas semanas (não o fazer pode invalidar a garantia da unidade). Por favor siga os passos abaixo.

1. Remova o filtro do pó do desumidificador ao deslizar a caixa do filtro para a esquerda, para fora do desumidificador. O filtro do pó está embutido no compartimento do filtro e não pode ser removido – pode ter de remover o filtro HEPA para aceder ao filtro do pó.
2. Limpe o filtro do pó com a extremidade de um aspirador ou com água e sabão numa temperatura abaixo de 40°C. Enxague e seque completamente antes de reinserir no desumidificador.

Substituir o filtro HEPA

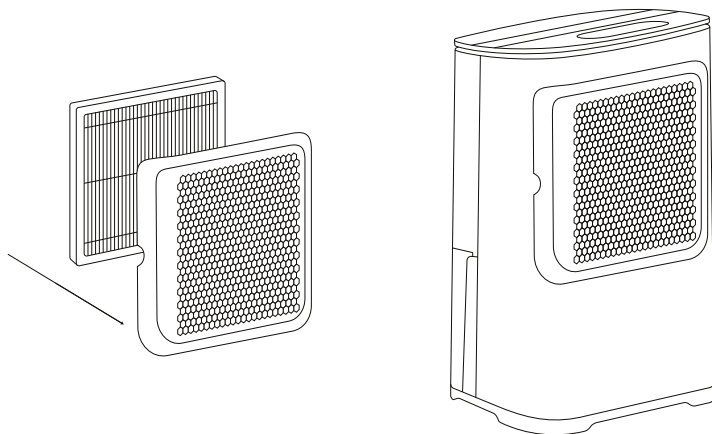

O desumidificador vem com um filtro H13 HEPA. Este filtro HEPA pode ser inserido no desumidificador para permitir a purificação do ar, no entanto isto é opcional - o desumidificador pode ser usado sem o filtro HEPA, isto significa que irá apenas desumidificar o ar e não o purificar.

Apesar de recomendarmos altamente a utilização do desumidificador com um filtro HEPA, se quiser um desumidificador menos barulhento, retirar o filtro HEPA irá reduzir o nível de barulho por 4-5 decibéis.

- O filtro HEPA não tem um tempo de vida útil e deve ser substituído quando a sua cor mudar de branco para cinzento (depende do ambiente no qual o desumidificador estiver a ser utilizado mas o filtro HEPA precisará ser substituído aproximadamente a cada 3 meses).
- O filtro HEPA pode ser aspirado regularmente para remover qualquer poeira ou sujidade.
- Para inserir/substituir o filtro HEPA coloque-o dentro do compartimento combinado com o filtro do pó e depois deslize o compartimento combinado de filtros para dentro do desumidificador.
- Filtros HEPA de substituição podem ser comprados em eu.meaco.com.

Limpar o depósito da água

Para limpar dentro do depósito da água, simplesmente retire a tampa do depósito.

Armazenamento

Se o desumidificador não for utilizado por um longo período de tempo, siga os seguintes passos:

1. Ligue o desumidificador no Modo de Purificação do Ar por algumas horas para secar o interior o máximo possível. Isto ajudará a minimizar a possibilidade de crescimento de bolor dentro do desumidificador durante períodos longos de armazenamento.
2. Remova a ficha da tomada e esvazie o depósito da água. Deixe que o depósito da água e o desumidificador sequem completamente, isto pode levar alguns dias.
3. Use o sistema de cabo na parte de trás do desumidificador para enrolar o cabo.
4. Limpe o filtro e guarde o aparelho num local livre de pó longe da luz solar, de preferência coberto com plástico.

Resolução de problemas

Se tiver algum problema com o seu desumidificador, verifique a tabela abaixo e tente as sugestões. Se o problema persistir, contacte a Meaco.

Erro	Ação
O indicador do desumidificador está a piscar	O desumidificador está a verificar o nível de humidade para ver se chegou acima do alvo estabelecido.
Botões não apitam quando se carrega neles	O desumidificador está em modo noturno. Para desativar o modo noturno carregue duas vezes no botão de modo noturno.
Não há luzes ligadas além do indicador de modo noturno	O desumidificador está em modo noturno. Para desativar o modo noturno carregue duas vezes no botão de modo noturno.
Aparece AP no ecrã	AP significa modo de Purificação do Ar. Veja a página 11 para mais informações.
Aparece SL no ecrã	SL significa modo de Lavandaria Inteligente. Veja a página 11 para mais informações.
O desumidificador não desumidifica/recolhe pouca água	<ul style="list-style-type: none">• A temperatura está demasiado fria ou demasiado quente, certifique-se que o desumidificador está a ser utilizado num ambiente entre 5°C e 35°C.• O nível de humidade já está demasiado baixo – abaixo dos 45%rh não será recolhida muita água pelo desumidificador porque não há humidade suficiente no ambiente.

**O desumidificador não desumidifica/
recolhe pouca água**

- O nível de humidade alvo é maior que o nível de humidade real. Utilize o botão do modo de humidade inteligente para reduzir o nível de humidade alvo.
- Limpe o filtro do pó e/ou substitua o filtro HEPA.
- Se estes estiverem sujos bloquearão o fluxo do ar e impedirão que o desumidificador desumidifique.
- O desumidificador está no modo de Purificação do Ar. Veja a página 11 para mais informações.

**O desumidificador funciona mas reduz
o nível de humidade insuficientemente/
há pouca água no depósito de água**

- A área é demasiado grande. Este desumidificador pode ser usado para secar uma casa de até 5 quartos.
- Certifique-se de que todas as janelas e portas para o exterior estão fechadas para reduzir a ventilação.
- Limpe o filtro do pó e/ou substitua o filtro.
- Se estes estiverem sujos bloquearão o fluxo do ar e impedirão que o desumidificador desumidifique.

**As janelas estavam limpas e agora
a condensação voltou**

Isto é porque a temperatura exterior baixou, e as janelas agora estão mais frias. Utilize o desumidificador com um alvo mais baixo e deixe a funcionar 24 horas por dia.

**A condensação nas minhas janelas
não desaparece, mesmo quando o
desumidificador está no modo CO**

A temperatura da superfície da janela é demasiado baixa para um desumidificador impedir a condensação. Isto é comum com janelas envidraçadas e quando a temperatura do ar desce abaixo do zero. Deixar o desumidificador a funcionar em modo CO 24 horas por dia quando a temperatura do ar exterior aumentar deve limpar a condensação.

**O desumidificador está a soprar ar
quente**

O ar seco passa por bobinas de aquecimento antes de ser soprado para a sala como parte do processo de desumidificação. Isto é normal.

O desumidificador está a soprar ar frio

O desumidificador não arrefece o ar, o ar pode parecer mais frio porque se move da mesma forma que o ar de uma ventoinha no verão, o que faz o ar parecer mais frio. Isto é normal.

O desumidificador é barulhento

Limpe o filtro do pó e/ou substitua o filtro HEPA. Certifique-se que o desumidificador está numa superfície plana. Um desumidificador será mais barulhento num chão de madeira do que numa carpete.

Sugidade no tapete

Se estiver a utilizar o desumidificador num tapete feito com materiais sintéticos não é invulgar que a estática dentro do tapete acumule pó na área e tenha algumas marcas negras. Isto é normal com todos os desumidificadores de todos os fabricantes e pode ser limpo utilizando um produto de limpeza normal para tapetes.

E1

Por favor contacte a Meaco.

E2

Por favor contacte a Meaco.

L3

O ambiente onde o desumidificador está a ser utilizado é demasiado quente. Certifique-se que o desumidificador está a ser utilizado a 40°C ou menos.

L4

O ambiente onde o desumidificador está a ser utilizado é demasiado frio. Certifique-se que o desumidificador está a ser utilizado a 2°C ou mais.

Apoio ao cliente da Meaco

Se tiver alguma questão sobre o seu desumidificador da Meaco, contate a nossa equipa de Apoio ao Cliente que terá todo o gosto em ajudá-lo. Certifique-se de que tem o número de série e detalhes de onde e quando comprou o seu desumidificador.

Detalhes para contato

Website: <https://eu.meaco.com/pages/kontakt>

Email: kundendienst@meaco.com

Telefone: 0911 88080553

Morada: Meaco DE GmbH, Adlerstraße 34, D-90403 Nürnberg, Deutschland

Especificações

	6L
Dimensões (HWD)	395 x 288 x 214 mm
Peso líquido	7,9 kg
Taxa de extração 27°C e 60% RH 30°C e 80% RH	3.5 L / dia 6 L / dia
Nível de barulho	32 ~ 35 dB
Consumo de energia	105 watts
Fluxo de ar Baixa velocidade da ventoínhas Alta velocidade da ventoínha	56 m³ / hora 65 m³ / hora
Reinício Automático	Sim
Fonte de alimentação	220 - 240 V, 50 Hz
Temperaturas operacionais	+5°C to +35°C
Refrigerante	R290 / 25 g
Tamanho do depósito de água	1,8 L

Condições e termos de garantia

O seu desumidificador tem uma garantia do fabricante de cinco anos desde a data de entrega.

Dentro dos cinco anos de garantia todos os defeitos de fabrico serão reparados gratuitamente (excluindo danos ao filtro do desumidificador e depósitos de água que podem estar sujeitos a desgaste).

O seguinte é aplicável:

1. Quaisquer reparações ou substituições do seu desumidificador e dos seus componentes durante o período da garantia não resultarão em nenhuma extensão do período da garantia.
2. Quais reparações ou substituições do seu desumidificador ou dos seus componentes durante o período da garantia não resultarão no período de garantia voltar ao início.
3. Se o seu desumidificador for aberto ou adulterado ou se tiver componentes não originais instalados por si ou qualquer outra pessoa que não sejam um técnico da Meaco, a sua garantia torna-se inválida.
4. Componentes sujeitos a desgaste, o filtro de pó e caixa combinados, o filtro HEPA e adaptador para mangueira não estão cobertos pela garantia.
5. A garantia é apenas válida com a apresentação do recibo original, inalterado e estampado com a data da compra. Se não conseguir produzir uma prova da compra, a garantia do seu desumidificador torna-se inválida.
6. A garantia não cobre danos causados por ações que se desviem das descritas no manual de instruções ou por negligência.
7. A garantia não cobre falhas causadas por sujidade ou produtos de terceiros.
8. A utilização de um dispositivo de comutação de terceiros que ligue ou desligue o desumidificador através da rede elétrica invalidará a garantia.
9. A garantia não cobre danos acidentais.
10. Todas as reivindicações por indemnizações, incluindo por danos subsequentes, não serão aceites.

Para a lista total dos termos e condições da garantia por favor visite:

<https://eu.meaco.com/pages/allgemeine-geschäftsbedingungen>



Meaco DE GmbH, Adlerstraße 34,
D-90403 Nürnberg, Deutschland

eu.meaco.com

